

# KOMATSU

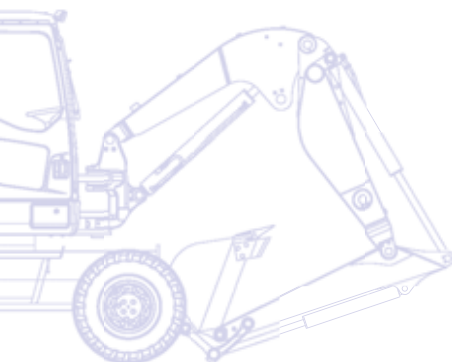

## Kompaktbagger **PW98MR-6**



**MOTORLEISTUNG**  
53,1 kW / 72,2 PS @ 2.000 U/min

**BETRIEBSGEWICHT**  
9.050 - 9.840 kg

**LÖFFELVOLUMEN**  
0,077 - 0,282 m<sup>3</sup>

# Auf einen Blick

Der neue PW98MR-6 ist eine Kombination aus modernster Technologie und der jahrzehntelangen Erfahrung von Komatsu. Entsprechend den Anforderungen unserer Kunden auf der ganzen Welt ist dieser Kompaktbagger eine benutzerfreundliche Maschine mit erstklassigen Leistungsdaten. Der sehr geringe Heckschwenkradius und ein Überstand über die Räder von nur 153 mm ermöglichen dem Fahrer, sich voll und ganz auf den Einsatz vor der Maschine zu konzentrieren, ohne sich um den Schwenkbereich des Hecks der Maschine Gedanken machen zu müssen.

## Modernes Hydrauliksystem

- CLSS (Closed Load Sensing System) Hydrauliksystem
- Perfekte Ansteuerung auch bei kombinierten Bewegungen
- Schnelle und präzise Bewegungen

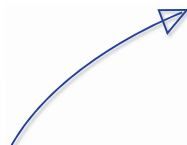
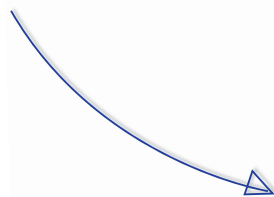

## Maximale Leistung

- Höchste Stabilität
- Hervorragende Grabkräfte und höchste Geschwindigkeit
- Der Motorcontroller steuert die Kraftstoffeinspritzung und reduziert somit die Abgasemissionen



# PW98MR-6

**MOTORLEISTUNG**  
53,1 kW / 72,2 PS @ 2.000 U/min

**BETRIEBSGEWICHT**  
9.050 - 9.840 kg

**LÖFFELVOLUMEN**  
0,077 - 0,282 m<sup>3</sup>

## Erstklassiger Fahrerkomfort

- Großzügig dimensionierter Arbeitsplatz
- Schiebetür
- Servo-vorgesteuerte Bedienhebel (PPC)
- Klimaanlage



## Extrem vielseitig

- 4-Radlenkung mit 3 Lenkbetriebsarten (Standard)
- Ideal für den Einsatz in beengter Umgebung
- 1- / 2-Wege-Steuerkreis für Anbaugeräte serienmäßig

## Einfache Wartung

- Optimaler Zugang
- Schneller Zugang zu allen täglich zu wartenden Punkten
- Lange Wartungsintervalle



**KOMTRAX**

Komatsu Satellite Monitoring System

# Erstklassiger Fahrerkomfort



## Ein perfekter Arbeitsplatz

Trotz seiner kompakten Außenabmessungen bietet der PW98MR-6 überragenden Komfort. Das geräumige Fahrerhaus ist sorgfältig und bis ins kleinste Detail durchdacht. Besonderes Augenmerk wurde bei der Entwicklung auf den Fahrerkomfort gelegt: Ergonomisch angeordnete PPC-Bedienelemente, die Klimaanlage und das effiziente Belüftungssystem sorgen für maximalen Fahrerkomfort und angenehme Temperaturen zu jeder Jahreszeit. Großzügige Verglasung, ein zu öffnendes Seitenfenster und das Design des Armaturenbretts ermöglichen hervorragende Sicht nach allen Seiten. Das innovative Design der Schiebetür schützt vor Beschädigung auch im Einsatz auf engen Baustellen und sichert einen bequemen Ein- und Ausstieg in das Fahrerhaus.

## Großer Multifunktionsmonitor

Der große, benutzerfreundliche Monitor gewährleistet sichere, präzise und reibungslose Arbeitseinsätze des PW98MR-6. Fehlersuche und Wartung werden durch die direkte Abrufmöglichkeit der Daten entscheidend vereinfacht.



Schiebetür für leichten Ein- und Ausstieg



Großzügige Verglasung für hervorragende Rundumsicht



Großer Multifunktionsmonitor



## Einfachste Bedienung

Die leichtgängige Proportional-Servosteuerung ermöglicht extrem präzise Bewegungen. Jede Funktion wird gezielt gesteuert und kann simultan mit anderen Bewegungen ausgeführt werden. Dadurch werden alle Arbeitszyklen vereinfacht und beschleunigt. Die sanfte und präzise Steuerung sorgt zusammen mit der perfekten Sicht auf die Umgebung für maximale Produktivität bei jedem Einsatz.

## Optimaler Wirkungsgrad

Der PW98MR-6 ist für einen optimalen Wirkungsgrad mit einem Drehzahlsensor ausgestattet. Die Förderleistung der Hauptpumpe wird automatisch an die Motordrehzahl angepasst, dadurch hält das System auch bei hoher Last die Motordrehzahl konstant. Durch die „Power“- und „Economy“-Betriebsart hat der Fahrer die Wahl zwischen maximaler Leistung und minimalem Kraftstoffverbrauch.



# Modernes Hydrauliksystem

## Komatsu CLSS-Hydrauliksystem

Der PW98MR-6 ist mit dem CLSS (Closed Load Sensing System) Hydrauliksystem ausgerüstet, d.h. einem geschlossenen Kreislauf, der durch eine Verstellpumpe gespeist

wird. Dieses System ermöglicht weiche und synchrone Bewegungsabläufe und garantiert gleichzeitig maximale Produktivität und niedrigsten Kraftstoffverbrauch.





## Arbeiten an räumlich begrenzten Einsatzorten

Der Kurzheckbagger PW98MR-6 ermöglicht höchste Leistungen auch auf engstem Raum. Mit seinen kompakten Abmessungen kann er auch dort noch sicher arbeiten, wo ein herkömmlicher Bagger nicht mehr eingesetzt werden kann: zwischen Gebäuden, im Straßenbau, im Abbruch etc. Sein robuster Aufbau und die hohe Stabilität bieten höchste Sicherheit unter allen Einsatzbedingungen.

## 4-Radlenkung

Der Fahrer kann zwischen 3 Lenkungsarten wählen: 2-Radlenkung (für Straßenfahrten), 4-Radlenkung (für schnelle, mobile Einsätze) und Hundegang (in beengten Umgebungen). Dies garantiert herausragende Vielseitigkeit und Beweglichkeit. Durch gleichzeitiges Betätigen zweier Taster kann zwischen den Lenkungsarten einfach gewechselt werden. Eine Kontrollleuchte zeigt die gewählte Lenkungsart an. Für maximale Stabilität im Einsatz kann eine Pedelachsblockierung für die Vorderachse aktiviert werden.



# Einfache Wartung

## Wartungsfreundlich

Der PW98MR-6 von Komatsu ist für einfachsten Wartungszugang konstruiert. Alle Wartungsstellen sind vom Standniveau der Maschine aus bequem zu erreichen, Standzeiten reduzieren sich auf ein Minimum. Alle regelmäßig zu wartenden Punkte sind dank der beiden Motorklappen auch in beengten Umgebungen leicht zu erreichen. Inspektionsfenster für Batterie und Kraftstoffsystem beschleunigen die Wartung. O-Ring-Dichtungen in den Hydraulikverbindungen und staub- und wasserdichte DT-Steckverbinder für die Elektrik machen die Maschine zuverlässiger und ermöglichen einfache und schnelle Reparaturarbeiten.



Vom Boden aus erreichbare Batterie



Alle Servicestellen für die tägliche Wartung sind optimal erreichbar



# Komatsu Satellite Monitoring System



KOMTRAX™ ist ein innovatives Maschinenerfassungssystem, das dem Kunden große Zeit- und Kostenersparnisse ermöglicht. Dank KOMTRAX™ ist jederzeit der genaue Standort der Maschine erfassbar. Die über das Internet zugänglichen Maschinendaten können genutzt werden, um Wartungseinsätze zu planen und die Einsatzeffizienz der Maschine zu maximieren.

KOMTRAX™ bietet u.a. folgende Funktionen:

- Erfassung des Betriebsstatus und Einsatzortes der Maschine
- Benachrichtigung bei unberechtigter Maschinennutzung oder unerwartetem Transport
- Versendung von Warnhinweisen per E-Mail

Weitere Informationen finden Sie im aktuellen KOMTRAX™-Prospekt bei Ihrem Komatsu-Händler.



*Arbeitszeiterfassung – Die Arbeitszeitübersicht liefert präzise Angaben über die Motorlaufzeiten der Maschine. Es lässt sich genau ablesen, wann der Motor angelassen oder abgestellt wurde.*



*Flottenstandort – Anhand der Maschinenliste lässt sich auf einen Blick der Standort der Maschinen ablesen, auch wenn sie sich im Ausland befinden.*



*Benachrichtigungsfunktion – Warnhinweise der Maschine können über die KOMTRAX™-Internetseite eingesehen oder per E-Mail empfangen werden.*



*Gesteigerte Sicherheit – Mit Hilfe der Motorsperrfunktion lässt sich festlegen, wann die Maschine gestartet werden darf. Die Geofence-Funktion benachrichtigt den Maschinenbesitzer, sobald die Maschine einen festgelegten Einsatzbereich verlässt.*

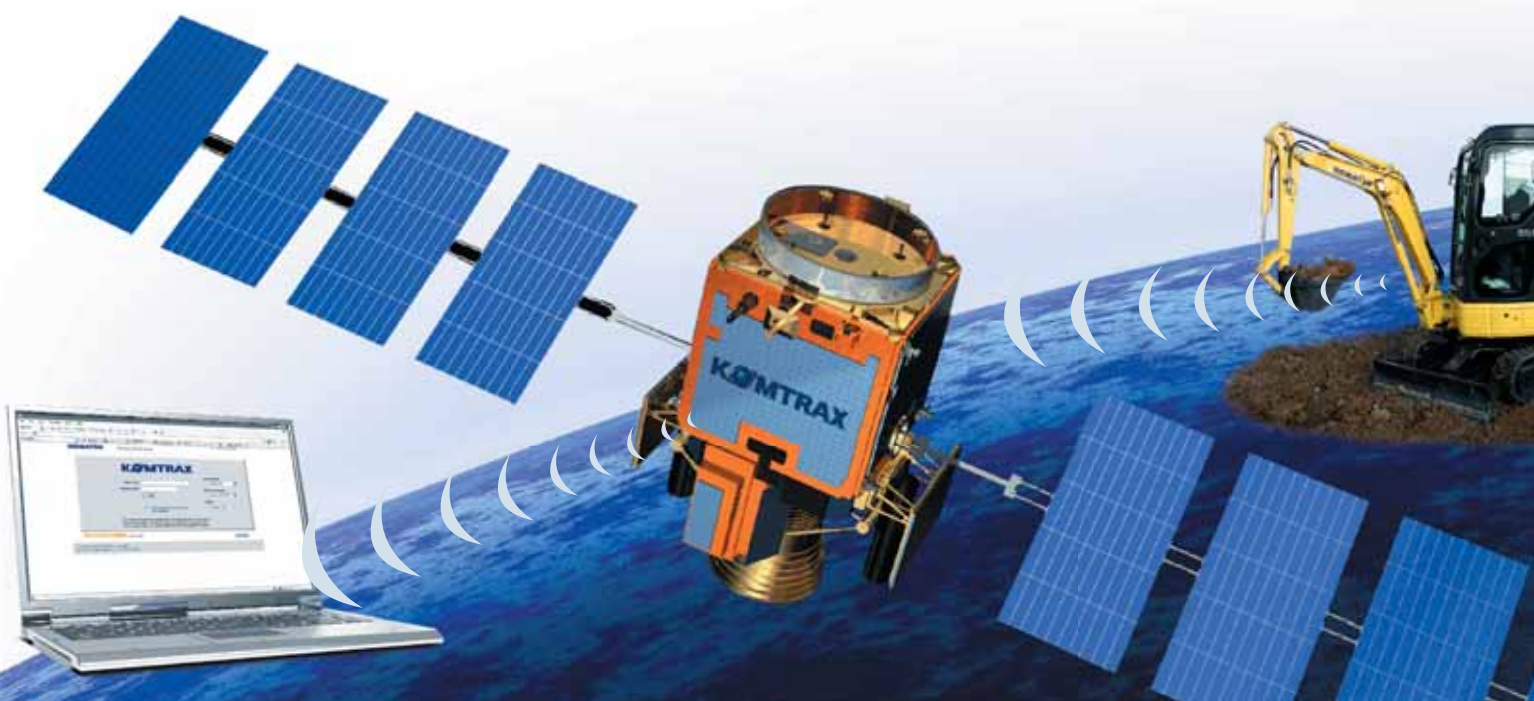

# Technische Daten

## MOTOR

Modell.....	Komatsu S4D95LE-3
Typ.....	wassergekühlter Niederemissionsmotor, mit Direkteinspritzung und Turbolader
Zylinderzahl.....	4
Hubraum.....	3.260 cm <sup>3</sup>
Motorleistung	
bei Nenndrehzahl.....	2.000 U/min
ISO 14396.....	53,1 kW / 72,2 PS
SAE J1349 (netto).....	51,0 kW / 69,3 PS
Max. Drehmoment/Drehzahl.....	271 Nm @ 1.600 U/min

## BETRIEBSGEWICHT

Betriebsgewicht, inklusive 1.650 mm Stiel, 0,28 m<sup>3</sup> Löffel (ISO 7451), Fahrer, Schmier- und Kühlmittel, gefülltem Kraftstofftank und Standardausrüstung (ISO 6016).

	Breite	Betriebsgewicht mit Verstellausleger
Ohne Abstützungen	2.316 mm	9.050 kg
Mit Schild hinten	2.350 mm	9.540 kg
Mit Pratzen hinten	2.316 mm	9.350 kg
Mit Schild und Pratzen	2.350 mm	9.840 kg

## FAHRANTRIEB

Hydrostatischer Allradantrieb. Fahrmotor mit Synchrongetriebe für 2 Fahrstufen.  
Max. Zugkraft..... 5.690 daN (5.800 kg)  
Geländegang..... 1. Gang: 6 km/h - 2. Gang: 10 km/h  
Straßengang..... 3. Gang: 23 km/h - 4. Gang: 30 km/h

## ACHSEN

Lenkbare Achsen mit Planetenuntersetzungsgetrieben in den Radnaben. Pendelachsblockierung für die Vorderachse.

Bereifung:

Zwillingsreifen (Standard).....	8.25-20
Einzelreifen (Option).....	18-19.5

## LENKSYSTEM

Hydraulisch betätigte Lenkung für Vorder- und Hinterachse mit doppelwirkenden Lenkzylindern. Es können 3 Betriebsarten für die Lenkung gewählt werden:

- 2-Radlenkung
- 4-Radlenkung
- Hundegang

Min. Wenderadius:

2-Radlenkung.....	6.010 mm
4-Radlenkung.....	4.040 mm

## HYDRAULIKSYSTEM

Typ.....	Komatsu CLSS
Betriebsarten.....	2 (Power/Economy)
Hauptpumpen:	
Pumpe für.....	Ausleger, Stiel, Löffel und Fahrtrieb
Typ.....	Verstellkolbenpumpe
Max. Fördermenge.....	165 l/min
Pumpe für.....	Schwenkmotor und Schild
Typ.....	Zahnradpumpe
Max. Fördermenge.....	66 l/min
Zusatzkreislauf.....	145 l/min
Einstellungen Überdruckventile:	
Schwenkmotor und Schild.....	21,1 MPa (215 kg/cm <sup>2</sup> )
Fahrtrieb und Arbeitsausrüstung.....	26,5 MPa (270 kg/cm <sup>2</sup> )
Losbrechkraft (ISO 6015).....	6.129 daN (6.250 kg)
Reißkraft, 1.650 mm Stiel (ISO 6015).....	4.148 daN (4.230 kg)

## SCHWENKWERK

Typ.....	Hydraulikmotor
Untersetzung.....	doppeltes Planetenuntersetzungsgetriebe
Schmierung Drehkranz.....	Fettbad
Schwenkwerksbremse.....	automatisch, Scheibenbremse im Ölbad
Schwenkgeschwindigkeit.....	10 U/min

## BREMSEN

Betriebsbremse und Notbremse:

hydraulische Zweikreisbremsanlage, über Pedal betätigt, innenliegende Lamellenbremsen im Ölbad an allen 4 Rädern

Betriebsbremse:

Hydraulisch betätigte Bremse, auf alle vier Räder wirkend

Parkbremse:

Hydraulische, auf Knopfdruck betätigte Parkbremse, auf die Hinterachse wirkend. Die Parkbremse wird automatisch aktiviert, sobald der Öldruck unter den Mindestwert fällt (z.B durch Abschalten des Motors)

## ELEKTRISCHE ANLAGE

Betriebsspannung.....	24 V
Batterie.....	2 × 65 Ah
Lichtmaschine.....	60 A
Anlasser.....	3 kW

## FÜLLMENGEN

Kraftstofftank.....	125 l
Kühlsystem.....	18 l
Motoröl.....	10,5 (10) l
Hydrauliköltank.....	110 (64) l



## KABINE

Schallisolierte Allwetterkabine mit Sicherheitsglas, hochstellbarer Frontscheibe, Dachfenster mit Schutzgitter, abschließbarer Schiebetür, Scheibenwischer, Warnhorn, vielfach einstellbarem Fahrersitz, Steuerungssystem, Armaturenbrett, einstellbarem Steuerhebel und Belüftung mit außenliegender Luftzufuhr.

## NUTZLAST

**A** – Reichweite von Mitte Schwenklager      Angaben gemäß Richtlinien 89/392/CE und EN 474-5









**B** – Lasthakenhöhe

-  – Hubkraftangabe parallel zur Fahrwerkslängsrichtung
-  – Hubkraftangabe über Seite bzw. bei 360° Drehung

Wenn Löffel, Löffelaufnahme oder Zylinder abgebaut werden, erhöht sich die Hubkraft um die entsprechenden Gewichte.

Hubkraftangabe mit 800 mm Tieflöffel (236 kg), Zwillingsreifen (8.25-20), Schild, Koppel, Schwinge und Löffelzylinder.

### Mit angehobenem Schild

B \ A	3,0 m		4,0 m		5,0 m		6,0 m	
								

Stiellänge 1.650 mm	3,0 m	kg	2.400*	2.400*	1.500	1.400	1.050	950	800	700
	1,5 m	kg	2.340*	2.340*	1.400	1.300	1.000	900	750	650
	0,0 m	kg	2.450*	2.100	1.350	1.250	900	800	700	600
	-1,5 m	kg	2.500*	2.100	1.350	1.250	900	800	---	---

ohne Zusatzgegengewicht









Stiellänge 1.900 mm	3,0 m	kg	---	---	1.550	1.450	1.100	1.000	850	750
	1,5 m	kg	2.200*	2.200*	1.450	1.350	1.050	950	800	700
	0,0 m	kg	2.400*	2.000	1.400	1.300	950	850	750	650
	-1,5 m	kg	2.450*	2.000	1.400	1.300	950	850	750	650

mit Zusatzgegengewicht 215 kg

Stiellänge 2.250 mm	3,0 m	kg	---	---	1.600	1.500	1.150	1.050	900	800
	1,5 m	kg	---	---	1.500	1.400	1.100	1.000	850	750
	0,0 m	kg	2.300*	1.900	1.450	1.350	1.000	900	800	700
	-1,5 m	kg	2.350*	1.900	1.450	1.350	1.000	900	800	700

mit Zusatzgegengewicht 464 kg

### Mit abgesenktem Schild

B \ A	3,0 m		4,0 m		5,0 m		6,0 m	
								

Stiellänge 1.650 mm	3,0 m	kg	2.400*	2.400*	2.250*	1.500	2.100*	1.050	1.950*	800
	1,5 m	kg	2.340*	2.340*	2.200*	1.400	2.050*	1.000	1.900*	750
	0,0 m	kg	2.450*	2.450*	2.300*	1.350	2.150*	950	2.000*	700
	-1,5 m	kg	2.500*	2.500*	2.350*	1.350	2.200*	900	---	---

ohne Zusatzgegengewicht

Stiellänge 1.900 mm	3,0 m	kg	---	---	2.200*	1.550	2.050*	1.100	1.900*	850
	1,5 m	kg	2.200*	2.200*	2.150*	1.450	2.000*	1.050	1.850*	800
	0,0 m	kg	2.400*	2.400*	2.250*	1.400	2.100*	1.000	1.950*	750
	-1,5 m	kg	2.450*	2.450*	2.300*	1.400	2.150*	950	2.000*	750

mit Zusatzgegengewicht 215 kg

Stiellänge 2.250 mm	3,0 m	kg	---	---	2.150*	1.600	2.000*	1.150	1.850*	900
	1,5 m	kg	---	---	2.100*	1.500	1.950*	1.100	1.800*	850
	0,0 m	kg	2.300*	2.300*	2.200*	1.450	2.050*	1.050	1.900*	800
	-1,5 m	kg	2.350*	2.350*	2.250*	1.450	2.100*	1.000	1.950*	800

mit Zusatzgegengewicht 464 kg

### HINWEIS:

Die Hubkraftangaben beinhalten höchstens 87% der hydraulischen Hubkraft und 75% der Kipplast.

- Die hydraulische Hubkraft (\*) wird durch die Kapazität der Hydraulik begrenzt.
- Für die Messung der Hubleistungen nimmt man an, dass das Fahrzeug auf festem und ebenem Untergrund steht.
- Der Lastanschlagpunkt ist ein angenommener Haken am Löffelrücken.

## LÖFFELAUSWAHL

Löffelvolumen (ISO 7451)	m <sup>3</sup>	0,077	0,109	0,181	0,235	0,282
Löffelbreite (ohne Seitenschniden)	mm	350	450	550	650	750
Löffelbreite (mit Seitenschniden)	mm	450	550	650	750	825

## ARBEITSBEREICH

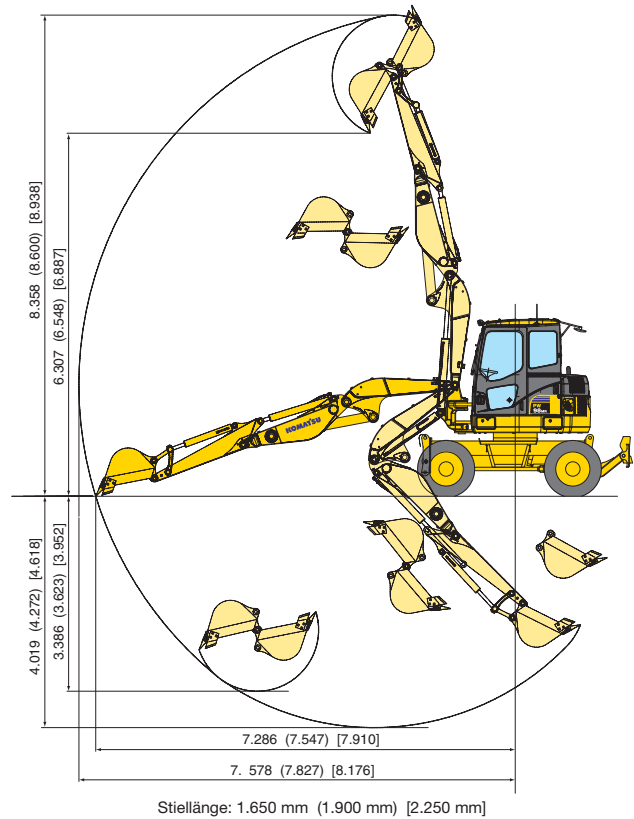

## ABMESSUNGEN

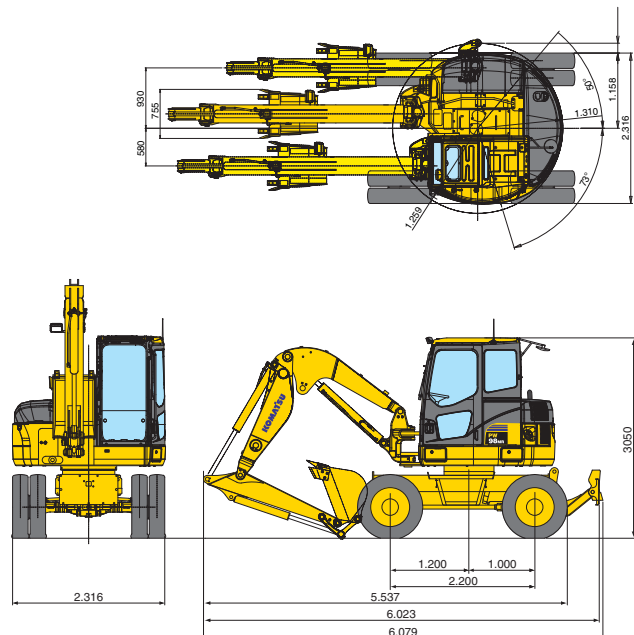

# Kompaktbagger PW98MR-6

## Standard- und Sonderausrüstung

### MOTOR

Komatsu S4D95LE-3 wassergekühlter Niederemissionsdieselmotor mit Direkteinspritzung und Turbolader	●
Lichtmaschine 24 V/60 A	●

### BEREIFUNG

Zwillingsreifen 8.25 -20	●
Einzelreifen 18-19.5	○

### HYDRAULIKSYSTEM

Druckbegrenzungsventil für Hammerbetrieb	●
2. und 3. Zusatzhydraulikkreislauf für 3 gleichzeitige Bewegungen und hydraulischen Schnellwechsler	○
Druckregelventil für Anbaugeräte	○
Absperrhahn für Anbaugerätekreislauf	○

### BELEUCHTUNG

Arbeitsscheinwerfer am Ausleger	●
Arbeitsscheinwerfer hinten auf der Kabine	○
1 Arbeitsscheinwerfer vorn auf der Kabine	○
2 Arbeitsscheinwerfer vorn auf der Kabine	○
Zusatzscheinwerfer Ausleger	○

### KABINE

Fahrerkabine mit Heizung	●
Vielfach verstellbarer Fahrersitz mit Sicherheitsgurt	●
Instrumente:	
- Betriebsstundenzähler	
- LCD-Kraftstoffanzeige	
- LCD-Kühlwassertemperaturanzeige	
- Fahrstufe	●
- Betriebsart	
- Anzeigen für: Verschmutzung Luftfilter, Motoröl Druck, Lichtmaschine, Hydraulikölfilter, Vorglühen, Fahrstufe	
Interne 24 V Stromversorgung	●
Klimaanlage	●
Radio	○

### WARTUNG

Zweifach-Trockenluftfilter	●
KOMTRAX™ - Komatsu Satellite Monitoring System	●

### SICHERHEITSAUSRÜSTUNG

Sicherheitsventil Ausleger	●
Überlastwarneinrichtung	●
Hupe	●
Rückspiegel (rechts)	●
Außenspiegel (links)	●
Außenspiegel (rechts)	○
Fahralarm	○
Sicherheitsventil Stiel	○
Rundumleuchte	○

### ANBAUGERÄTE

Schild und/oder Pratten mit Sicherheitsventil	○
Diverse Löffel (350 - 750 mm)	○
Grabenräumlöffel (1.500 mm)	○
Trapezlöffel (1.650 mm / 52°)	○

### SONSTIGE AUSRÜSTUNG

Verstellausleger mit Hubzylinderschutz	●
1.650 mm Stiel	●
4-Radlenkung	●
Automatische Parkbremse	●
Schwenkwerksverriegelung	●
Stiel (1.900/2.250 mm)	○
Zusatzgegengewicht (215 oder 464 kg)	○
Betankungspumpe	○

Weitere Arbeitsausrüstungen und Zubehör sowie Spezialausrüstungen auf Anfrage

Weitere Anbaugeräte auf Anfrage

- Standardausrüstung
- Sonderausrüstung

Ihr Komatsu-Partner:

# KOMATSU

**Komatsu Europe  
International NV**

Mechelsesteenweg 586  
B-1800 VILVOORDE (BELGIUM)  
Tel. +32-2-255 24 11  
Fax +32-2-252 19 81  
[www.komatsu.eu](http://www.komatsu.eu)

WGSS005602 01/2010

Materials and specifications are subject to change without notice.

**KOMATSU** is a trademark of Komatsu Ltd. Japan.