

■ DIMENSIONEN

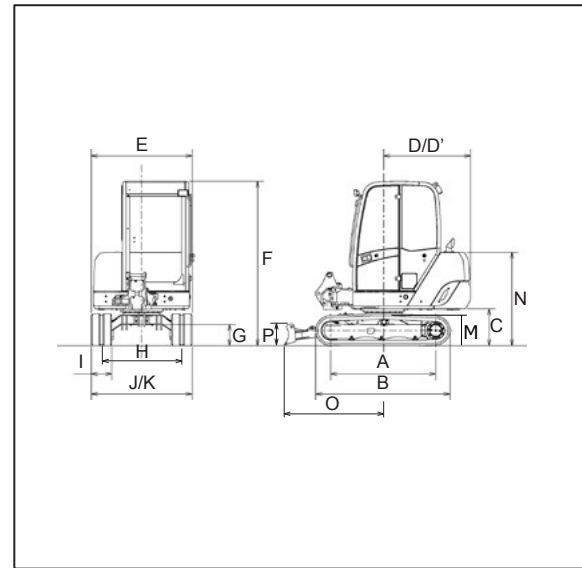

■ ARBEITSBEREICH

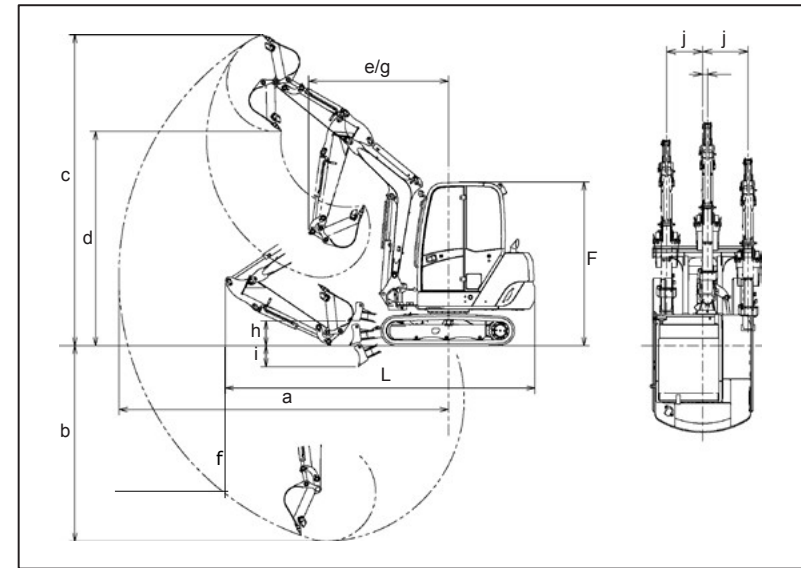

● DIMENSIONEN & ARBEITSBEREICH

Punkt	Modell	AX16-4	AX18-4	AX27-4
A: Abstand Leitrad - Endantrieb	mm	1,110	1,210	1,530
B: Länge Unterwagen	mm	1,470	1,570	1,960
C: Unterkante Oberwagen	mm	420		538
D: Schwenkradius Heck	mm	1,060		1,270
D': Dist. Schwenkmittelpunkt - Heck	mm	1,060		1,270
E: Breite Oberwagen	mm	Kabine 1,040 / Canopy 980		1,400
F: Höhe Kabine	mm	Kabine 2,380 / Canopy 2,340		2,390
G: Min. Bodenfreiheit	mm	235	165	300
H: Spurbreite	mm	750	740 - 1,050	1,170
I: Raupenbreite	mm	230		300
J: Unterwagenbreite	mm	980	970 - 1,280	1,470
K: Maximale Breite	mm	Kabine 1,040 / Canopy 980		1,470
L: Länge über alles	mm	3,790 [3,750]		4,540 [4,520]
M: Fahrwerkhöhe	mm	370		465 [455]
N: Motorhaubenhöhe	mm	1,270		1,360 [1,350]
O: Horizontaler Abstand zum Schild	mm	875	1,110	1,440
P: Schildhöhe	mm	225		300
a: Max. Reichweite	mm	3,970 [3,790]		4,830 [4,660]
b: Max. Grabtiefe	mm	2,370 [2,160]		2,860 [2,680]
c: Max. Einstechhöhe	mm	3,660 [3,560]		4,550 [4,440]
d: Max. Auskipphöhe	mm	2,630 [2,530]		3,140 [3,020]
e: Min. Schwenkradius	mm	1,590 [1,500]		2,050 [2,030]
f: Max. vertikale Grabtiefe	mm	2,010 [1,820]		2,370 [2,190]
g: Max. Ausleger schwenken	mm	1,310 [1,230]		1,680 [1,660]
H: Oberste Schildunterkante Position	mm	195 [195]	245 [245]	360
i: Tiefste Schildunterkante Position	mm	205 [205]	225 [225]	310
J: Schwenkauslegerbereich	mm	360 / 565		532 / 666
Losbrechkraft Löffel SAE:PCSA	kN(kgf)	12.6 / 1,280 [12.6 / 1,280]		25.0 / 2,550
Losbrechkraft Löffel ISO	kN(kgf)	16.0 / 1,630 [16.0 / 1,630]		21.1 / 2,150
Reisskraft Arm SAE:PCSA	kN(kgf)	8.5 / 870 [9.5 / 970]		14.6 / 1,490 [16.3 / 1,660]
Reisskraft Arm ISO	kN(kgf)	9.1 / 930 [10.3 / 1,050]		13.8 / 1,410 [15.3 / 1,560]

Die Zahlen in [] Maschine ausgestattet mit kurzen Arm.

AIRMAN

STANDARDHECK

Mini RAUPENBAGGER

AX16-4
AX18-4
AX27-4



Weit öffnende Abdeckungen für schnelle Wartung (Bild AX27-3)



Der AX18-4 ist mit einem Drei-Punkt-Canopy ausgestattet das sich durch entfernen von nur Sieben Schrauben leicht demontieren lässt.

Höhere Wartungsfreundlichkeit:

- Die grossen, weit öffnenden, seitlichen Abdeckungen der Maschine ermöglichen einen leichten Zugang zu den wichtigsten Maschinenkomponenten, wodurch wertvolle Zeit bei der Wartung eingespart wird.

Verbesserte Produktivität:

- Drei-Pumpen-Hydrauliksystem für eine feine kombinierte Steuerung. Der neue, geräuscharme Motor mit weniger Umweltbelastung, gesteigerter Kraft und Geschwindigkeit erfüllt die Abgasnormen EU Stufe III A.

HOKUETSU INDUSTRIES EUROPE B.V.

Aalsmeerderdijk 156 unit J, 1438 AX, OUDE MEER,
The Netherlands
Tel : +31-(0)20-646-2636 Fax : +31-(0)20-646-2191
e-mail : info@hokuetsu.nl
URL : http://www.hokuetsu.eu

Händler



Der AX27-4 ist mit einem nach oben gewandten Auspuffrohr ausgestattet, um während der Arbeit in bewohnten Gebieten die Auspuffgase aus den umliegenden Orten fernzuhalten.

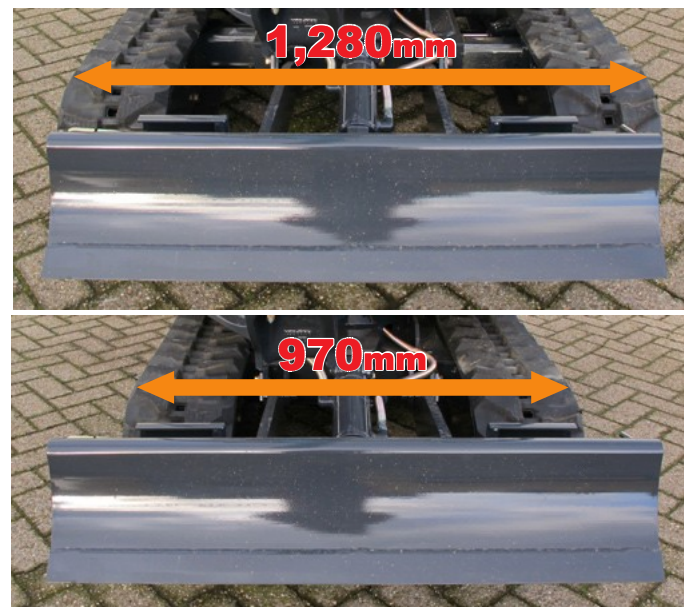

Der AX18-4 ist mit einem zwischen 970 und 1280 mm verstellbaren Fahrwerk und Planierschild ausgestattet, um mehr Stabilität während der Arbeit zu schaffen.



Der neue geräuscharme Motor erfüllt die EU Stufe III A Abgasnormen.

Weitere Features der neuen AX-4 Maschinen:

- Drei-Pumpen-Hydraulik für eine feine kombinierte Steuerung.
- Die Auslegerzylinderabdeckung ist aus abgewinkeltem und geripptem Stahlblech, für zusätzlichen Schutz des Auslegerzylinders auf Schäden.
- Verstärkte neue Fasergummiketten für mehr Distanz und längere Haltbarkeit.
- Die Kabine.
- Die Wasser- und Ölkühler sind nebeneinander angeordnet, für eine einfache Reinigung und optimalen Wärmehaushalt.
- Das neutrale Motorstart-System ermöglicht, dass der Motor nicht gestartet werden kann, wenn der Sicherheitshebel unten ist.
- Leicht zu reinigendes Gitternetz schützt den Kühler vor Staub und Schmutz.

TECHNISCHE DATEN

Modell Name		AX16-4	AX18-4	AX27-4
Art der Raupen / Art des Daches		Gummi / Kabine		
Einsatzgewicht (Canopy)	kg	1,770 (1,600)	1,930 (1,770)	2,790 (nicht erhältlich)
Schaufelinhalt, ohne Seitenschneiden / Breite	m ³ /mm	0.044 / 400	0.044 / 400	0.065 / 350
• Dieselmotor				
Modell (Anzahl der Zylinder)		Yanmar 3TNV70 (3)		Kubota V1505 (4)
Typ		Wassergekühlter 4-Takt, Direkteinspritzung, Dieselmotor		
Kolben Hubraum	cm ³	854		1,498
Nennleistung (ISO 9249)	kW/min ¹	10.7 / 2,400		19.1 / 2,300
• Hydraulische Elemente				
Haupt-Pumpen (Axialkolben Pumpen)		2x (19.2 L/min)		2x (32.2 L/min)
Dritte Pumpe (Zahnrad-Typ)		1x (12.5 L/min)		1x (18.4 L/min)
Vorsteuer Pumpe (Zahnrad-Typ)		1x (6.5 L/min)		1x (6.21 L/min)
Gesamtfördermenge	L/min	31.7		50.6
Schwenkmotor		1 Zahnradpumpe		
Fahrmotor		2x 2-Gang Axialkolben Motor		
DBV	Primär Druck	MPa	20.6 (210 kgf/cm ²)	22.6 (230 kgf/cm ²)
	Schwenk Druck	MPa	11.3 (115 kgf/cm ²)	18.6 (190 kgf/cm ²)
	Vorsteuer Druck	MPa	3.9 (40 kgf/cm ²)	
• Geräuschpegel				
Geräuschpegel (LwA)(2000/14/EC)		dB(A)	93	94
Geräuschpegel (LpA)(ISO6396)		dB(A)	78	80
• Max. Grabkräfte				
Reisskraft mit langem Arm (Std. Arm) - ISO -		kN	9.1 (10.3)	14.6 (16.3)
Losbrechkraft		kN	16.0 (16.0)	25.0 (25.0)
• Geschwindigkeit (2 Stufen System)				
Max. Fahrgeschwindigkeit (langsam) / Kraft		km/h	0 - 4.2 (0 - 2.4) / 5.6 kN	0 - 4.4 (0 - 2.8) / 20.1 kN
Schwenkgeschwindigkeit (Druck)		min ¹ (rpm)	8.9 (2.61 kN.m) / 9.4 (3.83 kN.m)	
Steigfähigkeit Grad		%	58 (30 Grad) kontinuierlich	
• Fahrwerk				
Raupenbreite		mm	230	300
Bodendruck (ausgestattet mit langem Arm)		kPa	30.5 (27.6)	30.8 (28.2) / 27.0 (na)
Bodenfreiheit (ohne Raupenprofil)		mm	235 (165)	300 (290)
• Transportmasse				
(A) Gesamtlänge (mit kurzem Arm)		mm	3,790 (3,750) / 4,540 (4,520)	
(E) Unterwagen Länge		mm	1,470	1,570 / 1,960
(B) Unterwagen Breite		mm	980	970 - 1,280 / 1,470
(C) Gesamthöhe (Canopy)		mm	2,380 (2,340) / 2,390	
• Füllmengen				
Kraftstofftank		liter	22.0	47.0
Hydrauliktank (Hydrauliksystem)		liter	15.5 (30.0)	32.4 (56.0)
• Optionen				
Std. Arm (langer Arm)		m	0.93 (1.13)	1.17 (1.35)
Stahlkette		mm	Nicht verfügbar	300

SERIENAUSSTATTUNG

MOTOR

- Wasser-Abscheider für Kraftstoff
- Kühlmittel-Ausgleichsbehälter
- Elektrische Kraftstoffdosierpumpe
- Patronen-Ölfilter
- Kraftstoff-Filter

OBERWAGEN

- Rückspiegel
- Werkzeugkasten

ARBEITSAUSRÜSTUNG

- Kunststoff Büchsen
1.13m Arm auf AX16/18
- Extra Rohrleitungen
Nur auf 1,35 m Arm AX27

KABINE

- ROPS/OPG Kabine
- Heizung
- Scheibenwäscher
- Defroster
- Liegesitz
- Gefederter Sitz
- Sicherheitsgurt
- Armauflagen
- Steckeranschluss 12V
- Scheibenwischer
- Getränkehalter nur auf AX27
- Elektrische Hupe
- AUX-Buchse
- Bodenmatte
- Aschenbecher nur auf AX27

HYDRAULIKANLAGE

- Hydraulische Steuerhebel
- Vorsteuerung Absperrhebel mit neutralem Motorstart-System
- Schwenk-Feststellbremse
- Fahr-Feststellbremse
- Zwei Fahrstufen
- Ansaugfilter
- Haupt-Hydraulikfilter
- Vorsteuer-Filter
- Ventil für zusätzliche Rohrleitungen

FAHRWERK

- 300mm Gummiraupen

Die Serienausstattung kann von Land zu Land variieren, fragen Sie bitte Ihren Fachhändler.